



# Gilioli

## CARRI TRINCIAMISCELATORI

CUTTER-MIXERS  
FUTTERHACKSEL-MISCHWAGEN



**DESILMIX/3**



**MIXER/G**



**CONDOR/DX**

# DESILMIX / 3 ALTA TECNOLOGIA & ALTA QUALITA'

CARRI TRINCIA-MISCELATORI, DESILATORI A 3 COCLEE

Trincia miscelatori desilatori a 3 coclee con l'albero centrale con l'albero centrale tipo "impastatrice" di grosse dimensioni e due alberi superiori controrotanti che permettono sia di preparare che di distribuire uniformemente una razione "UNIFEED" soffice ed

omogenea, mantenendo inalterate le caratteristiche organolettiche del prodotto stesso. Questo carro viene equipaggiato di una potente fresa desilatrice universale dotata di un motoriduttore che ne assicura un elevato rendimento nella desilazione non solo di insilati di mais, ma soprattutto di insilati di erba e rotoballe di fieno o paglia.

**High Technology and Best quality. Cutter - Mixer - desiler wagons with 3 feed screws.**

Cutter - Mixer - Desiler wagons with 3 feed screws and with a central big auger type "mixing machine" and two upper counter rotating augers able to prepare and distribute in a uniform way a soft and homogeneous mix "UNIFEED" maintaining unaltered the organoleptic characteristics of the product. This wagon has got a powerful universal desiler cutter with a gearmotor to obtain the highest efficiency desiling maize and grass ensiled products and hay and straw balls.



Desilatura potente e rapidità di carico.  
Powerful and fast unloading of ensiled product.  
Leistungsfähige Silage-Entnahmefräse, schnelle Beladung.



Fresa per prodotti insilati e foraggi.  
Cutter for ensiled products and forage.  
Fräse für Silageprodukte und Schnittfutter.



Versatilità di carico  
Versatile loading  
Vielseitige Lademöglichkeiten



Trinciatura rapida con appositi coltelli speciali.  
Fast shredding with special knives.  
Schneller Häckselvorgang mit Spezialmessern.



Miscelazione soffice ed omogenea  
Soft and homogeneous mixing.  
Weiche und homogene Mischung.



### Hohe Technologie und hochwertig. Schneid-Misch-Entsilier-Wagen mit 3 Schnecken.

Schneid-Misch-Entsilier-Wagen mit 3 Schnecken mit der Mittelwelle Typ "Rührgewehr" mit großen Dimensionen und mit zwei gegenrotierenden Oberwellen, um die weiche und homogene Mischung "UNIFEED" mit unveränderten organoleptischen Kennzeichen vorbereiten und verteilen. Der Wagen hat eine starke entsilierende universelle Fräse mit einem Getriebemotor für die höchste Entsilierleistung von siliertem Maisprodukt aber über alles von siliertem Grasprodukt oder Stroh- und Heuballen.

Mod		60/3 306	80/3	100/3	120/3	150/3	180/3
Capacità - Capacity Fassungsvermögen	m <sup>3</sup>	6	8	10	12	15	18
A Altezza - Height Höhe	mm	2200	2450	2650	2850	3000	2950
B Larghezza - Width Breite	mm	1750	2000	2050	2050	2200	2450
C Lunghezza - Length Länge	mm	5300	5940	6760	6960	7300	7500
D Carreggiata esterna Track - Spurweite	mm	1750	1950	1950	1950	2250	2300
E Altezza max fresa Max. cutter heigh Max. Höhe Fräse	mm	4000	4500	5000	5000	5000	5500
F Altezza scarico Unloading height Abladehöhe	mm	Variabile a richiesta - Variable on request Auf Anfrage variabel					
Massa - Mass - Masse	mm	3500	4700	5500	5700	7000	9000
Potenza assorbita Power absorbed Leistungsaufnahme	HP	40	60	70	80	80	90

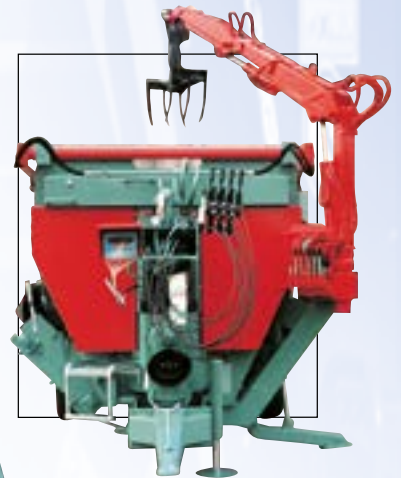
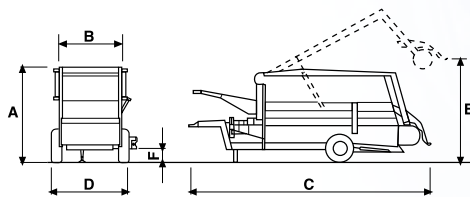

Tappeto mobile di scarico.  
Unloading conveyor belt.  
Beweglicher Entladeteppich.



Piastra magnetica allo scarico.  
Magnetic plate at unload.  
Magnetische Platte für die Entladung.



Dispositivo elettrico per il controllo dei dispositivi idraulici.  
Electric device for the control of the hydraulic devices.  
Elektrische Vorrichtung für die Kontrolle von den hydraulischen Geräten.



Sistema di pesatura elettronica  
Electronic weighing system  
Das elektronische System



# MIXER / G

## SOLIDITA' & AFFIDABILITA'

CARRI TRINCIA-MISCELATORI A 3 COCLEE

Grazie all'albero inferiore trinciante tipo "impastatrice" costruito con pale asimmetriche e coltelli in acciaio S155, si ottiene sia un taglio netto e preciso del foraggio che una perfetta miscelazione tale da consentire una ruminazione ottimale del bestiame sia da carne che da latte.

**Fastness and reliability: cutter mixer wagon with 3 feed screws.**  
*With the lower cutting auger type "mixing machine" built with asymmetrical shovels and knives made of steel S155, a clean and precise cut of the forage and a perfect mixing are possible to allow the best rumination for milk and slaughter cows.*

**Solidität und Zuverlässigkeit. Schneid-Misch-Wagen mit 3 Schnecken.**  
Dank der Unterschneidwelle Typ "Rührgewehr" mit asymmetrischen Schaufeln und Messern aus Stahl Typ S155, sind das reine und präzise Schneiden und das Mischen des Futters möglich, um das beste Wiederkäuen für das Milch- und Schlachtvieh zu erhalten.



Caricatore laterale.  
Side loader.  
Seitliche Ladevorrichtung.



Controcoltelli per una maggiore efficienza operativa.  
Counter-knives for greater operating efficiency.  
Gegenmesser garantieren eine leistungsfähigere Bearbeitung.



Doppio scarico posteriore.  
Double rear discharge.  
Beidseitige Hinterausrag.



Distribuzione uniforme ad altezza variabile.  
Uniform distribution with variable height.  
Gleichmäßige Verteilung, Höhe variabel.



Mod		G/6	G/8	G/10	G/12	G/15	G/18	
Capacità - Capacity Fassungsvermögen	m <sup>3</sup>	6	8	10	12	15	18	
A Altezza - Height Höhe	mm	2200	2400	2560	2750	3000	2950	
B Larghezza - Width Breite	mm	1750	1935	2050	2050	2050	2300	
C Lunghezza - Length Länge	mm	4550	5480	5980	6180	6700	6700	
D Carreggiata esterna Track - Spurweite	mm	1750	1750	1850	1850	2150	2200	
E Altezza max fresa Max. cutter heigh Max. Höhe Fräse	mm	-	-	-	-	-	-	
F Altezza scarico Unloading height Abladehöhe	mm	Variabile a richiesta - Variable on request Auf Anfrage variabel						
Massa - Peso - Massa	mm	3000	3700	4500	4800	6000	8000	
Potenza assorbita Power absorbed Leistungsaufnahme	HP	40	50	60	70	80	90	

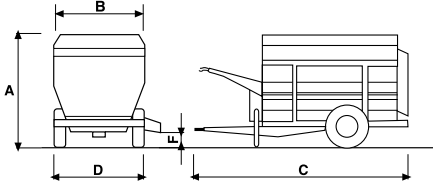

Servocomandi posizionati sul trattore.  
 Servo-controls positioned on tractor.  
 Servosteuerung auf dem Traktor.

Piedino ad azionamento idraulico.  
 Hydraulically operated foot.  
 Hydraulisch gesteuerter Fuß.



Ripetitore di peso.  
 Repeater display.  
 Gewicht-Wiederholer.



**DESILMIX / 3**  
**MIXER / G**

**CONDOR**

## SISTEMI DI PESATURA

WEIGHING SYSTEM  
 SYSTEM ZUR GEWICHTSERFASSUNG



Sistema di pesatura elettronica con 4 sensori montati su apposito controtelaio integrale che permette il controllo del carico e dello scarico del prodotto con il carro in qualunque posizione.

Electronic weighing system with 4 sensors mounted on special integral framework that enables checking product loading and unloading with the trailer in any position.

Das elektronische System zur Gewichtserfassung verfügt über 4 Sensoren, die auf dem integralen Gegenrahmen montiert sind und eine Kontrolle während der Beladung und Entladung des Produktes bei jedweder Position des Wagens gewährleisten.



Controtelaio per Desilmix/3.  
 Counterframe for DESILMIX/3.  
 Doppelchassis für DESILMIX/3.

*new*  
**CONDOR**

## IL MASSIMO DELLA PRATICITA'

CARRITRINCIA-MISCELATORI A 2 COCLEE

La serie **CONDOR** è equipaggiata con un sistema di trasmissione delle coclee con scatola a ingranaggi in bagno olio, MENO POTENZA PIÙ TAGLIO IN MINOR TEMPO. Sistema con 2 coclee orizzontali convergenti, equipaggiate con coltelli seghettati in acciaio SI 55. La serie "Condor" trincia e miscela rotoballe di fieno-paglia ed erba insilata, senza ricorrere a un pretaglio, con un limitato assorbimento di potenza. Il risultato della miscelazione di qualsiasi alimento è una miscela soffice, omogenea e molto digeribile. La serie "Condor" viene fornita anche nella versione con fresa desilatrice. I bracci della fresa sono montati esternamente rispetto al cassone del carro per facilitare il carico di grossi quantitativi di prodotto, sotto qualsiasi forma (esempio balloni interi).

*The maximum functional capacity. Cutter mixer wagons with 2 feed screws. The CONDOR Series is equipped with a transmission by oil bath gears case; THIS MEANS LESS POWER, QUICKER CUTTING. A system with 2 horizontal Archimedean screws equipped with saw-toothed knives in SI 55 stainless steel. The "Condor" series cuts and mixes bales of straw-hay and ensiled grass, without pre-cutting, with limited power absorption. The result of mixing any feed is a soft, homogeneous, easily digestible mixture.*

*The "Condor" series is also supplied with cutter for ensiled products. The cutter arms are mounted outside the trailer body to facilitate loading of large amounts of any type of product (e.g. entire big bales).*



Trinciatura rapida con appositi coltelli speciali.  
*Fast shredding with special knives.*  
Schneller Häckselvorgang mit Spezialmessern.



Desilatura potente e rapidità di carico.  
*Powerful and fast unloading of ensiled product.*  
Leistungsfähige Silage-Entnahmefräse, schnelle Beladung.



Scatola a ingranaggi in bagno olio.  
*Oil bath gears case.*  
Ölbad laufender Zahnradübersetzung.



Mod	CONDOR / MIX senza fresa - without cutter - ohne Fräse						CONDOR / DX con fresa - with cutter - mit Fräse						
	75	95	125	155	185	205	65	85	105	135	165	185	
A Altezza - Height Höhe	mm	2595	2695	2795	2910	3010	3110	2595	2695	2795	2910	3010	3110
B Larghezza - Width Breite	mm	1800	1900	2180	2230	2480	2480	2150	2150	2240	2330	2480	2480
C Lunghezza - Length Länge	mm	4790	5310	5790	6220	6690	6870	5320	5840	6310	6740	7210	7390
D Carreggiata esterna Track - Spurweite	mm	1800	1900	2180	2230	2480	2480	2150	2150	2240	2330	2480	2480
E Altezza max fresa Max. cutter height Max. Höhe Fräse	mm	-	-	-	-	-	-	4300	4970	5500	5350	5900	6150
F Altezza scarico Unloading height Abladehöhe	mm	Variabile a richiesta - Variable on request Auf Anfrage variabel											
Massa - Mass - Masse	Kg	3900	4300	4700	5300	5900	6400	4600	5000	5500	6400	7100	7800
Potenza assorbita Power absorbed Leistungsaufnahme	HP	60	65	75	85	100	110	65	70	80	90	110	120

**Die Höchstzweckmäßigkeit. Schneid-Misch-Wagen mit 2 Schnecken.**  
**Die Serie CONDOR ist mit Mischschnecken mit im Ölbad laufender Zahnradübersetzung; WENIGER KRAFTAUFWAND, GROßERE SCHNEIDKRAFT IN GERINGERER ZEIT.**  
 System mit zwei konvergenten, horizontalen Förderschnecken mit

Sägemessern aus SI 55 – Stahl.  
 Die Serie "Condor" häckseln und mischt mit beschränkter Leistungsaufnahme Rundballen von Stroh-Heu sowie in Silos gelagertes Gras ohne Bedarf eines Vorschnitts. Das Ergebnis der Mischung jedes Futtermittels ist eine sehr weiche, homogene und leicht verdauliche Mischung.  
 Die Serie "Condor" wird auch in

der Version mit Silo-Entnahmefräse geliefert. Die Arme der Fräse sind in Bezug auf den Wagenkasten außen angebracht, um das Beladen mit großen Produktmengen jeglicher Form (z. B. ganze Ballen) zu erleichtern.

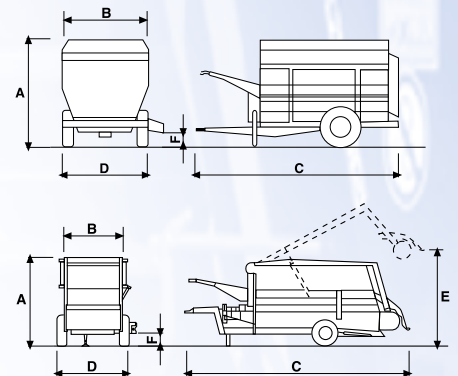

Altezza scarico, variabile a richiesta.  
 Unloading height, variable on request.  
 Abladehöhe, auf Anfrage variabel.



Servocomandi posizionati sul trattore.  
 Servo-controls positioned on tractor.  
 Servosteuerung auf dem Traktor.



Piedino ad azionamento idraulico.  
 Hydraulically operated foot.  
 Hydraulisch gesteuerter Fuß.



Sistema di pesatura elettronica.  
 Electronic weighing system.  
 Das elektronische System





Accurato studio di ogni singolo componente per sviluppare la massima affidabilità ed efficienza dei nostri carri.

*Careful design of each single component to develop the utmost reliability and efficiency of our trailers.*

Die sorgfältige Projektierung jeder einzelnen Komponente garantiert eine optimale Zuverlässigkeit und Leistungsfähigkeit unserer Wagen.

Da oltre 40 anni i nostri carri sono progettati e costruiti integralmente nei nostri stabilimenti: oltre a garantirne la massima robustezza costruttiva, ne assicuriamo direttamente un efficiente Servizio di Assistenza e la fornitura dei ricambi nel tempo.

*For 40 years our trailers have been designed and manufactured entirely in our plants: as well as ensuring the utmost construction sturdiness we directly assure an efficient Technical Service and the supply of spare parts over time.*

Seit 40 Jahren werden unsere Wagen ausschließlich in unseren Betrieben projiziert und hergestellt: Aufgrund dieser Tatsache garantieren wir daher nicht nur für eine optimale Solidität unserer Produkte, sondern auch für einen leistungsfähigen Kundendienst sowie die schnelle Lieferung von Ersatzteilen.



Funzionale flessibilità di costruzione per soddisfare le specifiche esigenze di ogni singolo allevamento. - *Functional versatility to meet the specific requirements of each single farm.* - Funktionelle Flexibilität wird den besonderen Erfordernissen eines jeden Tierzuchtbetriebes gerecht.

I dati tecnici sono puramente indicativi. Al fine di una migliore visualizzazione dei dettagli, nelle illustrazioni possono essere stati smontati certi dispositivi di protezione; al di fuori di questi casi particolari e in tutte le circostanze, dette protezioni devono tassativamente rimanere montate in conformità al manuale d'uso e manutenzione.

*The technical data are purely indicative. During machine demonstrations some protective devices can be removed for a more detailed analysis. In all other circumstances, these protections must necessarily remain in place in conformity with use and maintenance directions.*

Die Technischen Daten sind absolut unverbindlich. Für eine bessere Anzeige der Details sind in den Abbildungen manche Schutzabdeckungen entfernt worden; diese Abdeckungen müssen jedoch immer angebracht sein und dürfen in Übereinstimmung mit der Betriebs- und Wartungsanleitung weder verändert noch abgenommen werden.



#### SISTEMI DI MISCELAZIONE ZOOTEKNICI

ITALMIX srl - Strada Montichiari, 93 - 25016 Ghedi (BS) Italy  
Tel ++39 030 9650099 - Fax ++39 030 9962262  
www.italmix.it • Email: info@italmix.it

Email: commercialegiloli@italmix.it  
Tel ++39 333 1214225